

R23 KAWA STEEL
All-in-One Smith Machine

オールインワンラック
四川鋼鉄フラッグシップスミス
無重力サスペンション装置
4-in-1 スペース効率UP

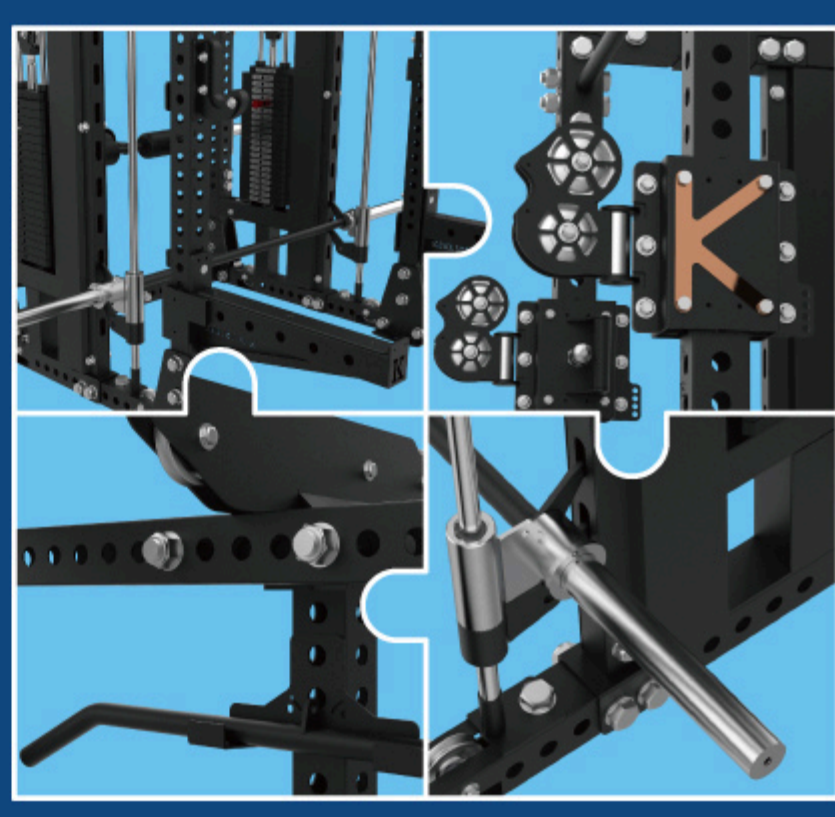

NSK 日本製ベアリング使用
高速、低振動、変形防止

中鋼鋼材製
フレーム厚3x75x75mm

intertek ナショナルフェア検査
Jフック/セーフティーバー
耐荷重300KG



ガイドレールにて軌道が固定されているため、
重心を維持しやすい

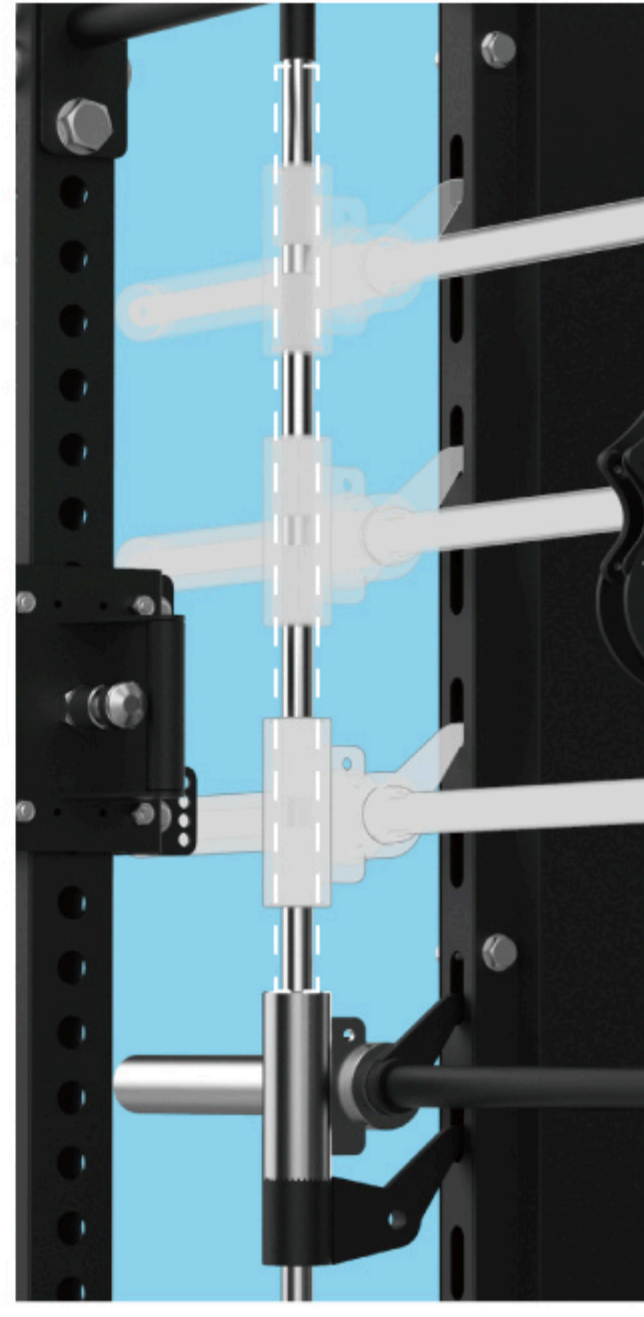
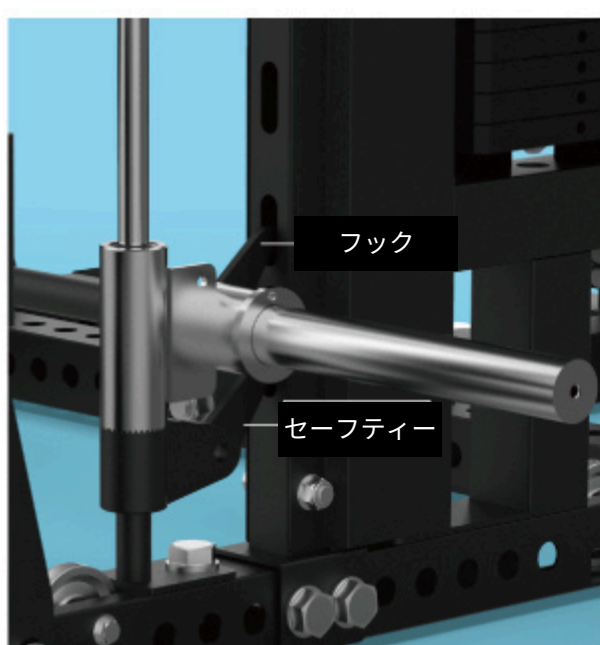

トレーニングの安全性と高度にシンクロ
自動ダブルサイドフックリリース機能
セーフティーがスミスバーの落下を防止

デュアルケーブル

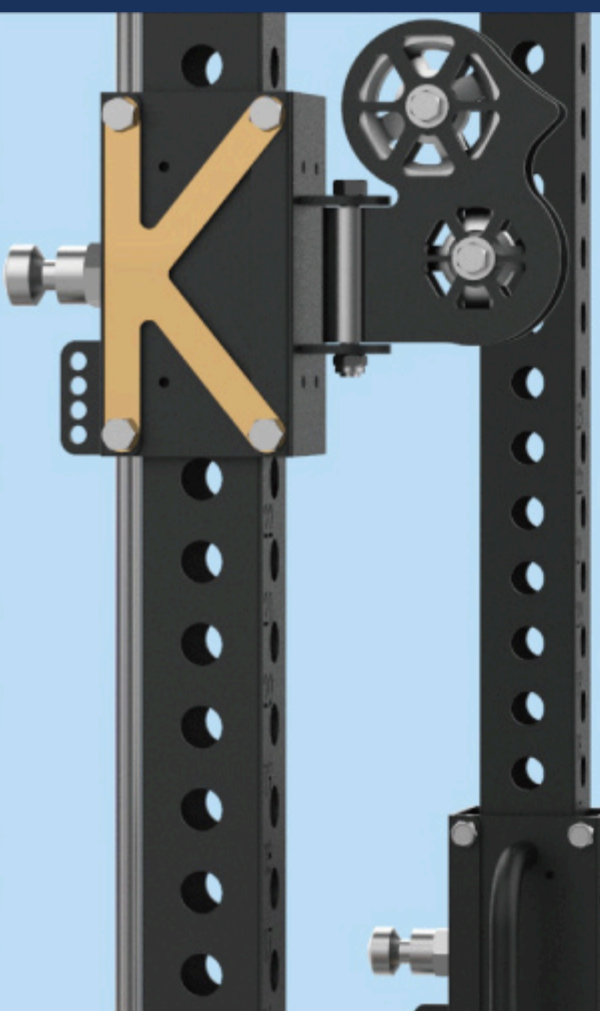

レールの高さ調節可能
トレーニングウエイトは92.25kg
体感重量は実重量の半分

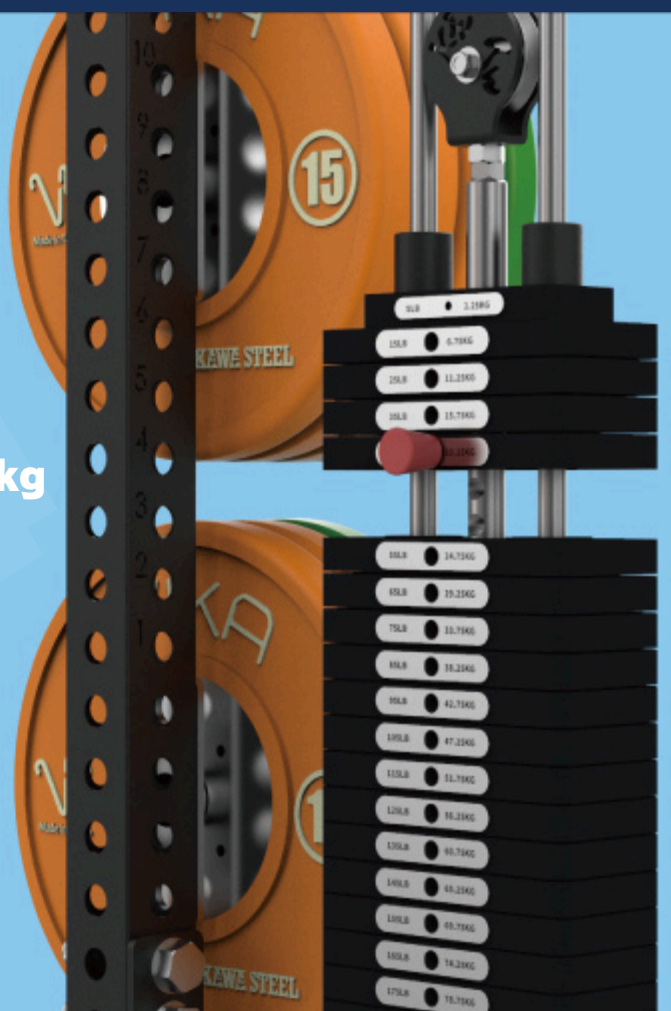

ラット&ロウ

1:1実重量
にてトレーニング可能
2.25KGから
最大92.25KG

レッグレスト
5段階調節
硬くて滑りにくい



チェーン付きで身長に応じて調整可能
ラットバーを標準装備

Zero to Hero

SMITH BAR
0重力

CABLE SYSTEM
92.25 KG

POWER RACK
300KG

保証期間



全体の高さ*幅*奥行きをカスタマイズ
豊富なトレーニングメニュー
フレームアクセサリの
アップグレードと拡張

